



# TILTROTATORS MECALAC POUR PELLES



LA SOLUTION INTÉGRÉE  
POUR UNE FLEXIBILITÉ ILLIMITÉE



# NE TROQUEZ PAS LA POLYVALENCE ET LA PRODUCTIVITE DE VOTRE PELLE MECALAC CONTRE UN TILTROTATOR

Le Tiltrotator Mecalac à double attache CONNECT est la solution innovante de dernière génération, entièrement intégrée à votre pelle pour en décupler les capacités au-delà des 360°.



**CHOISIR LE  
TILTROTATOR MECALAC  
C'EST BÉNÉFICIER DE LA  
ROTATION DE VOS GODETS  
SANS RENONCER À  
L'UTILISATION DE VOS  
OUTILS MECALAC À FORTE  
PRODUCTIVITÉ.**

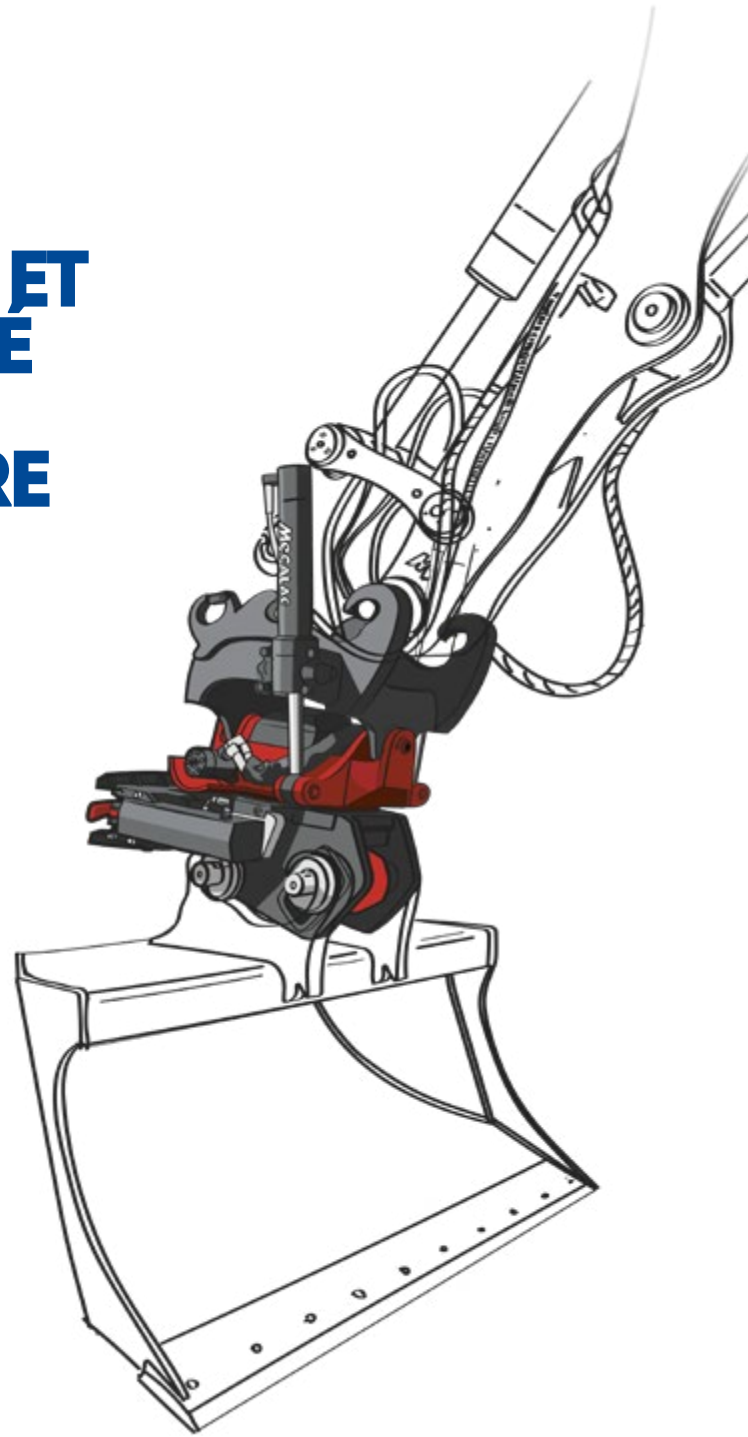

- L'équilibre inégalé inhérent aux pelles Mecalac en font les meilleurs porteurs d'outils possibles pour un tiltrotator.
- Grâce à leur flèche avec déport de série, vous pourrez effectuer des tranchées plus profondes en parallèle de la machine comme personne !
- Les Tiltrotators Mecalac Série MR sont montés en sandwich entre deux attaches CONNECT ce qui permet de les déposer très facilement pour reprendre l'utilisation de votre godet chargeur ou de votre fléchette de manutention lorsque cela est plus judicieux.



## TILTROTATORS MR50 ET MR60 CARACTÉRISTIQUES PRINCIPALES ET AVANTAGES

CONFORMITÉ CE ET GARANTIE 2 ANS USINE

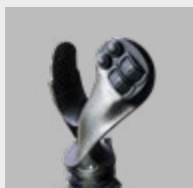
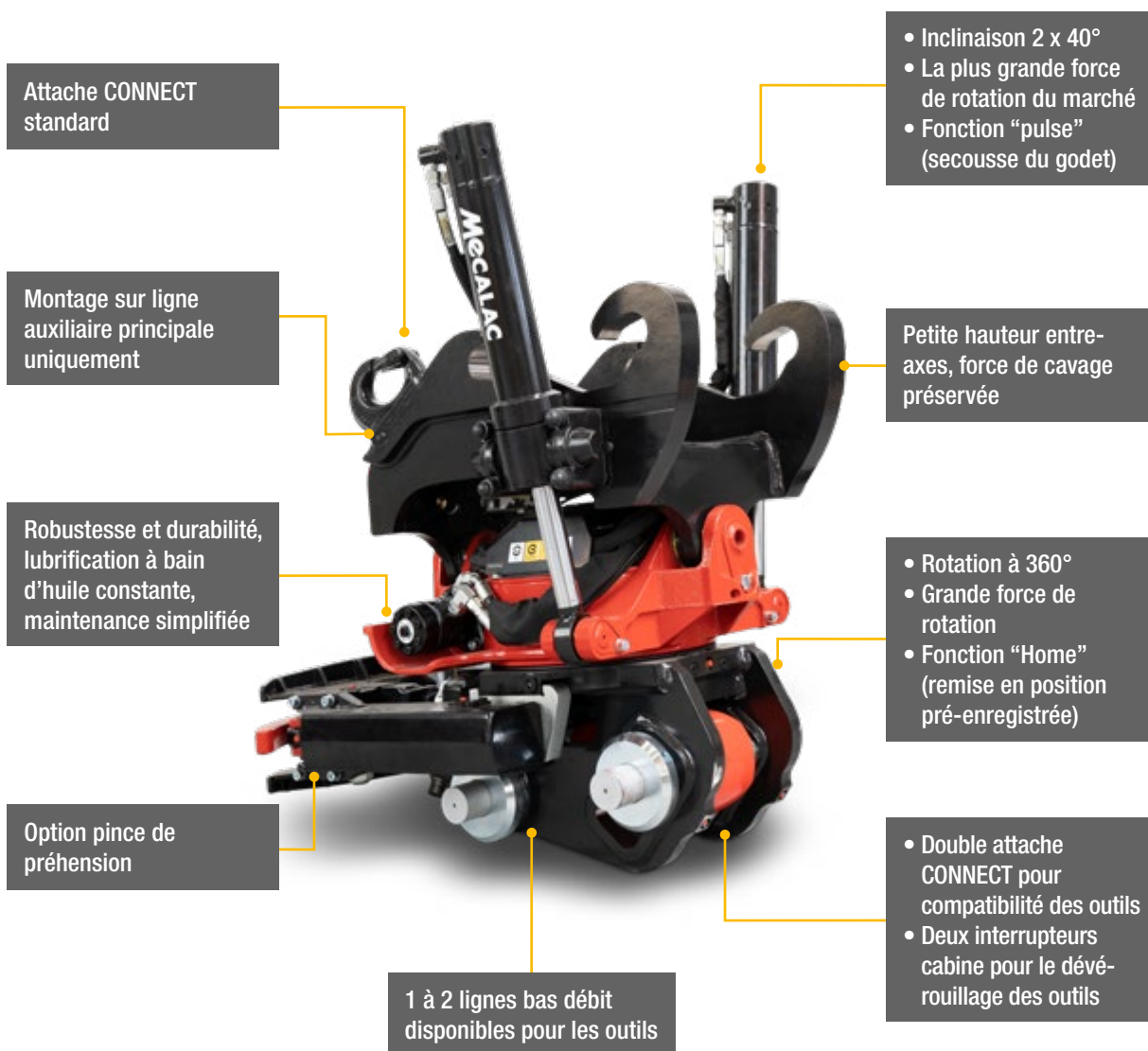

Joysticks avancés, jusqu'à 13 fonctions disponibles, selon le modèle de machine



- Godets de finition dédiés
- Contrelame à boulonner



- Ecran intégré à la cabine pour les paramétrages avec indication de la position du tiltrotator
- Fonction "Home" de retour à la position enregistrée par l'utilisateur

Une option Préd disposition Machine pour Tiltrotator Mecalac est disponible. Sans Tiltrotator. Compatible uniquement avec les Tiltrotators Mecalac.

# TILTROTATORS MECALAC POUR PELLES



## TILTROTATORS MR50 ET MR60 DONNÉES TECHNIQUES

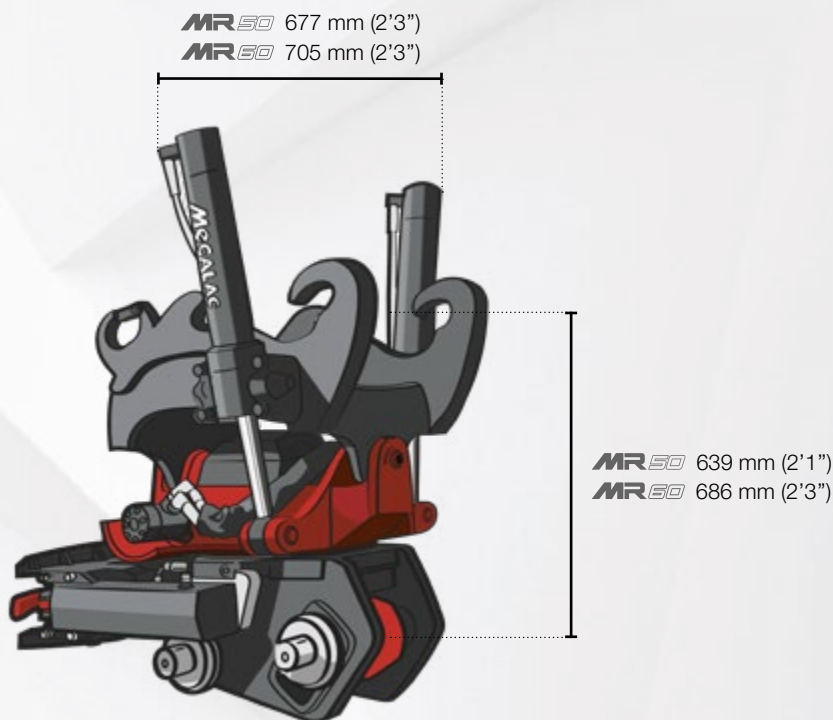

	MR50	MR60
Type de machines	8 - 12 MT	12 - 18 MT
Largeur maximale de godet	1500 mm (4'11") - 340 l (0.44 yd <sup>3</sup> ) & 450 l (0.59 yd <sup>3</sup> )	1500 mm (4'11") - 570 l (0.74 yd <sup>3</sup> )
Force maximale de cavage	81 kN (18,209 lbf)	125 kN (28,101 lbf)
Couple maximum de cavage	85 kNm (62,692 lbf.ft)	163 kNm (12,0222 lbf.ft)
Poids (à partir de, avec 1x CONNECT)	400 kg (882 lbs)	575 kg (1,268 lbs)
Angle d'inclinaison	2 x 40°	2 x 40°
Hauteur (entre axes)	639 mm (2'1")	686 mm (2'3")
Pression de travail	25 MPa (3,626 psi)	25 MPa (3,626 psi)
Points de graissage	1	1
Couple de rotation à 25MPa (3,626 psi)	6600 Nm (4,868 lbf.ft)	8200 Nm (6,050 lbf.ft)
Couple d'inclinaison vérins	26500 Nm (19,545 lbf.ft)	40500 Nm (29,871 lbf.ft)

Documents et spécifications susceptibles de modifications sans préavis.  
Photos non contractuelles. Les machines représentées sur les photos peuvent comporter des équipements supplémentaires ou différents de l'offre locale. Pour connaître les options disponibles dans votre région, veuillez-vous adresser à votre concessionnaire Mecalac.

2022 Mecalac®. Tous droits réservés.

### MECALAC FRANCE S.A.S.

2, avenue du Pré de Challes  
Parc des Glaisins – CS 20130 – Annecy-le-Vieux  
FR - 74941 Annecy Cedex  
Tel: +33 (0) 4 50 64 01 63

[WWW.MECALAC.COM](http://WWW.MECALAC.COM)

